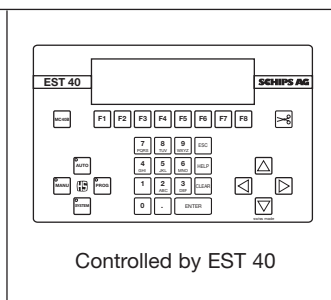
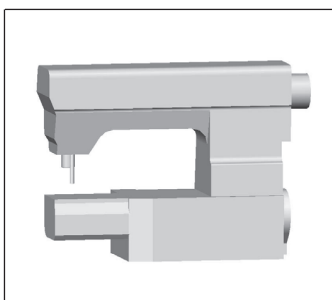
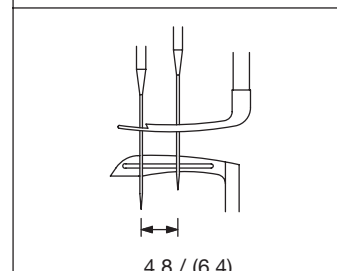
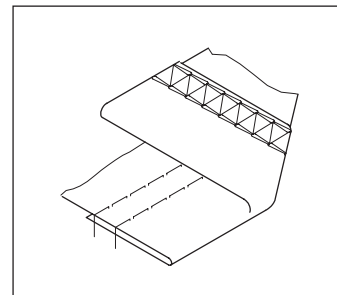
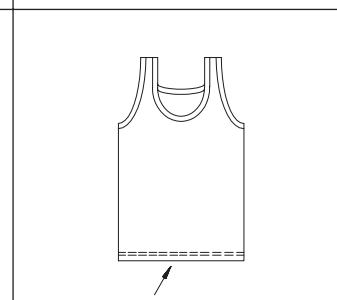
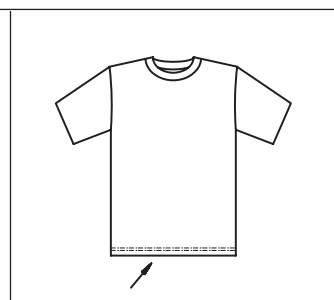

Photo with optional equipment



Controlled by EST 40



### 2-Nadel Rund-Saumautomat

Vollautomatisches Rundsäumen des gespannten Bundes von T-Shirts, Athletic-Shirts, Freizeitbekleidung usw.

- Hohe Qualität mit gleichbleibender Saumbreite durch optimale Saumführung und bewährter Kantenregelung
- Keine Anlernzeit der Bedienperson, der Vorlauf zur Saumbildung, der Nähprozess, das Fadenschneiden sowie das Abstapeln erfolgen vollautomatisch
- Einfachste Umstellung auf eine andere Grösse und Materialqualität durch flexible Technologie und modernste, leistungsfähige Steuerung
- Der Automat ist beliebig ausbau- und erweiterbar und kann den unterschiedlichsten Anforderungen aus der Praxis angepasst werden
- Hohe Produktivität durch Mehrmaschinenbedienung und schnelles Bestücken durch höhenverstellbares Pedestalgestell
- **Optionen**  
Kantenbeschneidung links mit Reststoffabsaugung • Staplersystem mit Ladetablar • Legfadenabschneider • Bausatz zum Einsäumen von Gummiringen • Stichverdichtung am Nahtende • Staplersystem mit Ladetablar • Legfadenabschneider • Bausatz zum Einsäumen von Gummiringen • Stichverdichtung am Nahtende • Bausatz «Microfaserstoffe» für hochelastische flache Nähte • Bausatz für Kindergrößen • HS 800-2A Etikettenspender

### 2 needle bottom hemmer

Fully automatic circular hemming of stretched waists of T-shirts, athletic-shirts, sportswear, etc.

- High quality with consistent hemming width through the optimum hemming guide and the proven edge guiding
- No training time of the operator. The pre-feed for hem formation, sewing cycle, thread cutting and the stacking are fully automatic
- Simple change to an other size and fabric quality due to the flexible technology and high-tech, efficient control unit
- Any upgrades are possible to adapt this automat to the different requirements, which arised in practice
- High productivity because of the possibility for one operator to work with more than one automat simultaneously, quick loading due to the pedestal with height adjustment
- **Options**  
Left hand edge trimming with waste disposal • Stacking system with loading table • Top thread cutter • Conversion kit for simultaneously hemming of elastic rings • Stitch condensing at seam end • Conversion kit for micro fibre fabric giving high elasticity and flat seams • Conversion kit for children's sizes • HS 800-2A label dispenser

### Automate à ourler en rond, 2-aiguilles

Ourlage automatique, opération en rond, de la taille tendue de T-shirts, athletic-shirts, tenues de loisirs, etc.

- Qualité supérieure avec largeur d'ourlet invariable par le guide d'ourlet optimal et le guidage de bord de tissu éprouvé
- Pas de formation de l'opérateur. La marche à vide pour la formation d'ourlet, le cycle à coudre, le coupe-fil ainsi que l'empilage sont complètement automatiques
- Commutation simple à une autre taille et qualité de matériel par la technologie flexible et la commande sophistiquée et efficiente
- Des extensions illimitées sont possibles pour adapter l'automate aux exigences provenant de la pratique
- Grand rendement grâce à la possibilité pour une opératrice de travailler sur plusieurs automates en temps masqué. Chargement rapide par le bâti colonne réglable en hauteur
- **Options**  
Couteau raseur gauche avec aspiration de déchets • Système d'empilage avec table de chargement • Coupe-fil de recouvrement • Kit de transformation pour l'ourlage simultané d'anneaux élastiques • Rétrécissement de points à la fin de couture • Kit de transformation «textiles microfibres» pour des coutures très élastiques et plates • Kit de transformation pour des tailles d'enfants • HS 800-2A pose vignettes