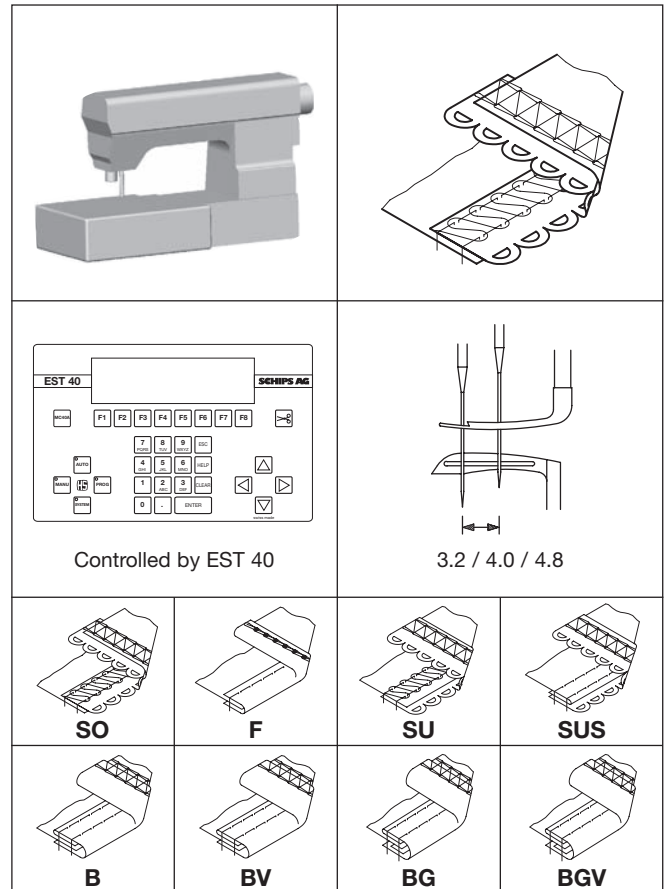

Photo with optional equipment



### Multifunktionaler Näharbeitsplatz - Basis Flachbettmaschine (SO: Spitze von oben - Grundausstattung)

- Ein durchdachtes Baukastensystem ermöglicht es, die Maschine innert kürzester Zeit auf die schnellwechselnden Marktbedürfnisse / Operationen anzupassen
- Durch das Baukastensystem ergibt sich eine bessere Auslastung des Maschinenparks, reduzierter Platzbedarf, geringerer Kapitalbedarf, sowie eine Reduktion des Ersatzteillagers

#### • Optionen

Folgende Umbausätze sind lieferbar: SO: Spitze von oben; F: Falzgummi; SU: Spitze von unten; SUS: Spitze von unten mit Rechtssaum; B: Börtchen; BV: Börtchen mit Vorderschneider; BG: Börtchen mit Gummi; BGV: Börtchen mit Gummi und Vorderschneider • Normalgestell • HS 234 Stapler • Starke Stoffabschnittabsaugung für Santoni Verarbeitung • HS 800-1 Etikettenspender • QSD Qualitätsnäher • Akustisches Signal bei Spannungswechsel

### Multi function sewing workstation - based on flat bed machine (SO: Lace from the top - basic equipment)

- The careful consideration given to the design of this system of construction has resulted in a machine which can be adapted for the quick changes in market requirements in the shortest time
- With this multi-function concept better machine utilisation, reduced space required for the storage of machines, lower capital investment and reduction of spare parts stock are achieved

#### • Options

The following conversion kits are available: SO: Lace from the top; F: Folded elastic; SU: Lace from the bottom; SUS: Lace from the bottom with hem; B: Binding; BV: Binding with front side knife; BG: Binding with elastic; BGV: Binding with elastic and front knife • Normal stand • HS 234 Stacker • Strong fabric waste suction for Santoni operations • HS 800-1 Label dispenser • QSD Quality sewing device • Buzzer when changing tension

### Poste de travail multifonctionnel - machine à base plate (SO: Dentelles par le haut - équipement de base)

- Le système modulaire permet d'adapter la machine aux besoins du marché / opérations changeant très rapidement
- Par ce système modulaire, meilleure utilisation de machine, espace réduit, petite capitalisation ainsi qu'un stock de pièces détachées réduit

#### • Options

Les kits de transformation suivants sont disponibles: SO: Dentelles par le haut; F: Élastique plié; SU: Dentelles par le bas; SUS: Dentelles par le bas avec ourlet à droite; B: Collerette; BV: Collerette avec coupe avant; BG: Collerette avec élastique; BGV: Collerette avec élastique et coupe avant • Bâti standard • HS 234 Empileur • Aspiration de déchets forte pour des opérations Santoni • HS 800-1 Pose-vignettes • QSD Dispositif de couture de qualité • Signal acoustique à la commutation de tension